



**A. u. K. Müller**

Electrovannes  
Vannes de contrôle  
Vannes et systèmes spécifiques

A. u. K. Müller GmbH & Co. KG  
Dresdener Str. 162  
D-40595 Düsseldorf/Allemagne

Tel.: +49(0)211-7391-0  
Fax: +49(0)211-7391-281

e-mail: [info@akmueller.de](mailto:info@akmueller.de)  
Internet: [www.akmueller.de](http://www.akmueller.de)

**Série 04.040.115**



### Caractéristiques

- À commande directe
- Contrôlée par le vide
- En option: corps en PVDF ou inox et membrane en FKM pour une résistance accrue aux produits chimiques
- Longévité
- Convient à l'eau chaude jusqu'à 90 °C
- Fonctionne sans pression différentielle minimale
- Convient aux jets d'eau
- Grande sécurité de fonctionnement grâce à des matériaux de qualité et à un test complet des produits

### Applications

- Lave-linges et lave-vaisselles industriels
- Installations de nettoyage dans le secteur médical
- Installations de nettoyage et de désinfection en laiterie et en ingénierie de procédés (N.E.P.)

### Description

Vanne de vidange 2/2 voies DN 40, conçue pour le pilotage de fluides peu agressifs, comme par ex. des solutions de lavage et de rinçage.

Les vannes de ce type sont des vannes à séparation de fluides, à une chambre, avec l'entrée à 90° de la sortie. Elles peuvent être produites avec différentes connexions et équipées avec des connexions filetées ou lisses.

Le boîtier des vannes en PPE est compatibles avec l'eau chaude et présente une bonne résistance chimique, notamment contre des solutions de nettoyage alcalines.

La forme interne lisse améliore le débit de fluides et évite l'accumulation de saleté. Les corps de vanne peuvent être équipés avec un bec de vidange additionnel.

Courbe de débit  
 $\Delta p$  / psi

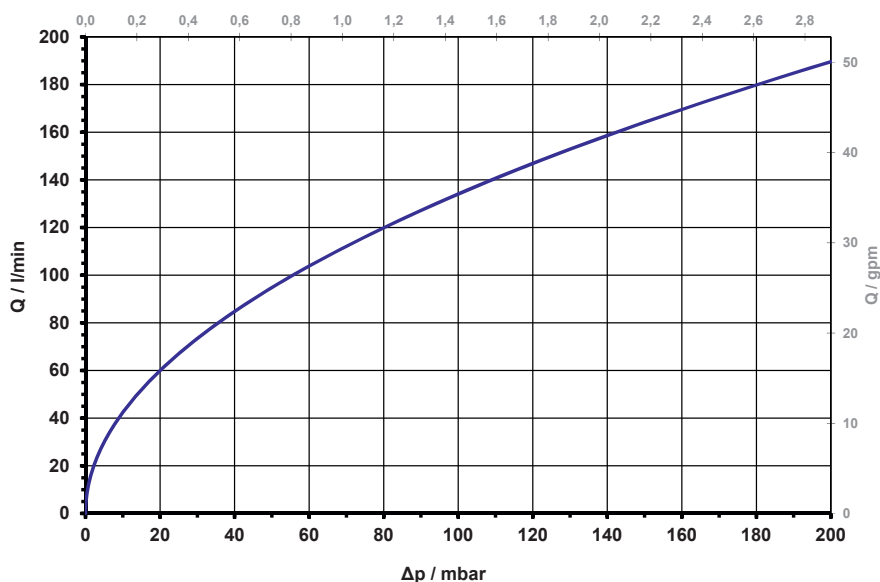



#### Série 04.040.115

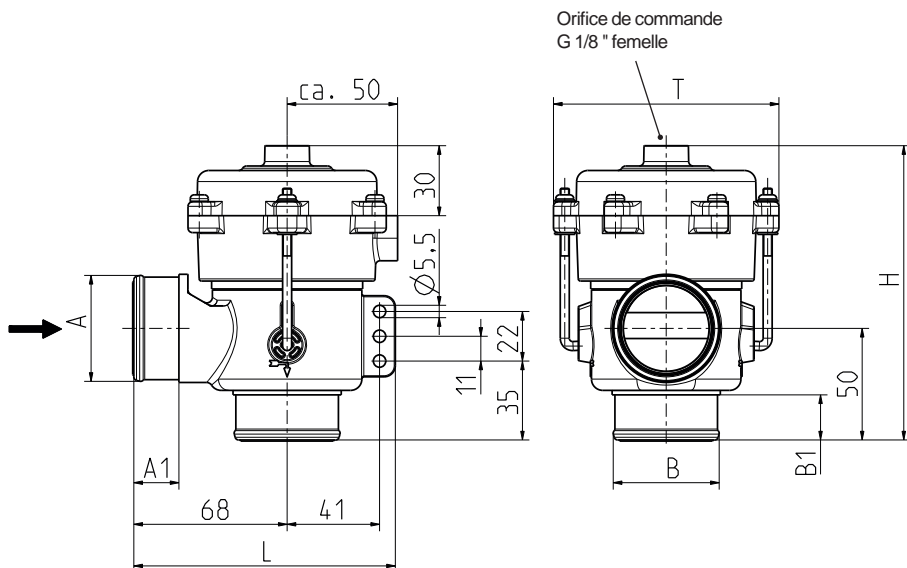

#### Données Techniques

Type	vanne de vidange	
Conception	2/2 voies, vanne à chambre unique, à action directe	
Fonction	NF (fermé sans application de vide)	
Montages	position indifférente, de préférence bobine vers le haut	
Fluides	fluides peu agressifs, comme par ex. les solutions de lavage et de rinçage	
T-fluide	90	°C max.
T-ambiante	50	°C max.
DN	40	mm
p-Service	0 - 200	mbar max.
Pression subatmosphérique	10 - 80	kPa abs
	-0,2 - -0,9	bar rel.

#### Matériaux

Corps de vanne	PPE, PVDF sur demande
Chambre de contrôle	PPE
Membranes et joints	EPDM, FKM sur demande

10 - 80 kPa abs

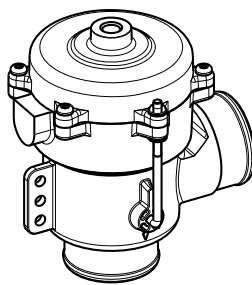

Pour éviter les entrées d'humidité dans la chambre à vide, les mesures appropriées devraient être fournies.

#### Options

ID	Matériau	Ø A	A1	Ø B	B1	L	H	T
87170	PPE	G 1 1/2	21	G 1 1/2	21	117	130	100
87171		Tülle 1 1/2"		G 1 1/2				
87172		G 1 1/2		Tülle 1 1/2"				
87173		Tülle 1 1/2"		Tülle 1 1/2"				



Série 04.040.115

Table de conversion internationale vide/pression

Unité	bar	N/cm <sup>2</sup>	kPa	atm., kp/cm <sup>2</sup> , m H <sub>2</sub> O	Torr, mm Hg	psi
bar	1	10	100	1,0197	750,06	14,5
N/cm <sup>2</sup>	0,1	1	10	0,1019	75,006	1,45
kPa	0,01	0,1	1	0,0102	7,5006	0,145
atm., kp/cm <sup>2</sup> ; m H <sub>2</sub> O	0,9807	9,807	98,07	1	735,56	14,22
Torr, mm Hg	0,00133	0,0133	0,1333	0,00136	1	0,0193
psi(a)	0,0689	0,6896	6,896	0,0703	51,68	1

Table de conversion internationale vide/pression pour les valeurs absolues et relatives

Vide relatif %	Pression résiduelle absolue		Pression relative					
	kPa	bar	bar	N/cm <sup>2</sup>	kPa	atm., kp/ cm <sup>2</sup> , m H <sub>2</sub> O	Torr, mm Hg	psi
10	90	0,9	-0,101	-1,01	-10,1	-0,1	-76	-1,47
20	80	0,8	-0,203	-2,03	-20,3	-0,2	-152	-2,94
30	70	0,7	-0,304	-3,04	-30,4	-0,3	-228	-4,41
40	60	0,6	-0,405	-4,05	-40,5	-0,4	-304	-5,88
50	50	0,5	-0,507	-5,07	-50,7	-0,5	-380	-7,35
60	40	0,4	-0,608	-6,08	-60,8	-0,6	-456	-8,82
70	30	0,3	-0,709	-7,09	-70,9	-0,7	-532	-10,28
80	20	0,2	-0,811	-8,11	-81,1	-0,8	-608	-11,75
90	10	0,1	-0,912	-9,12	-91,2	-0,9	-684	-13,22



Electrovannes  
Vannes de contrôle  
Vannes et systèmes spécifiques

A. u. K. Müller GmbH & Co. KG  
Dresdener Str. 162  
D-40595 Düsseldorf/Allemagne

Tel.: +49(0)211-7391-0  
Fax: +49(0)211-7391-281

e-mail: [info@akmueller.de](mailto:info@akmueller.de)  
Internet: [www.akmueller.de](http://www.akmueller.de)