

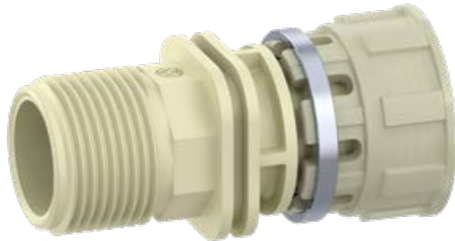

Serie I2.017.800



Eigenschaften

- Schmutzfänger mit dreistufigem - optional zweistufigem Filtersiebeinsatz
- Filtersiebeinsätze auswechselbar
- Mengenregler und Rückflussverhinderer integrierbar



Beschreibung

Der multifunktionale Schmutzfänger vereint bis zu drei nacheinander angeordnete Filtersiebe unterschiedlicher Maschenweiten in einem Aufnahmegehäuse.

Grobe, mittlere und kleine Partikel werden zuverlässig aus dem Medienstrom herausgefiltert.

Der große Strömungsquerschnitt erlaubt trotz der Maschenweite der kleinsten Filtersiebbereinheit von 0,2 mm einen hohen Medien-durchfluss.

Kombinationen mit Filtersieben und Mengenreglern oder Rückflussverhinderern sind ebenfalls möglich. Auch Mengenregler mit Rückflussverhinderern sind kombinierbar.

Der multifunktionale Schmutzfänger ist mit verschiedenen Anschlüssen verfügbar. Damit lässt er sich leicht in bestehende Applikationen integrieren.

Anwendungen

- Trinkwasserleitung
- Filtersiebeinsatz im Zulauf von servo gesteuerten Ventilen (G 3/4, innen Ø 19 mm)

Zulassungen

Zugelassene Varianten auf Anfrage verfügbar:

- KTW-BWGL
- Kiwa Reg. 4
- Weitere auf Anfrage

Technische Daten

Typ	Schmutzfänger	
Bauart	mechanischer dreistufiger Filter optional zweistufiger Filter	
Einbaulage	beliebig	
Medien	kaltes und erwärmtes Trinkwasser sowie physikalisch und chemisch ähnliche Medien	
T-Medium	5 - 90	°C
	5 - 65	°C
DN	17	mm
p-Betrieb	10	bar max.

Werkstoffe

Fassung	PA 6/6 glasfaserverstärkt	
Fassung des Filterstapels	PPE	
Schmutzsieb	nichtrostender Stahl	
Maschenweiten	0,5	mm
	0,315	mm
	0,2	mm
Dichtung Überwurfmutter	EPDM	
Steckverbinder	PPSU / EPDM (O-Ring) POM / EPDM (O-Ring)	



1) Optional: Halteflansch ID: 010660 oder 010607



Serie I2.017.800

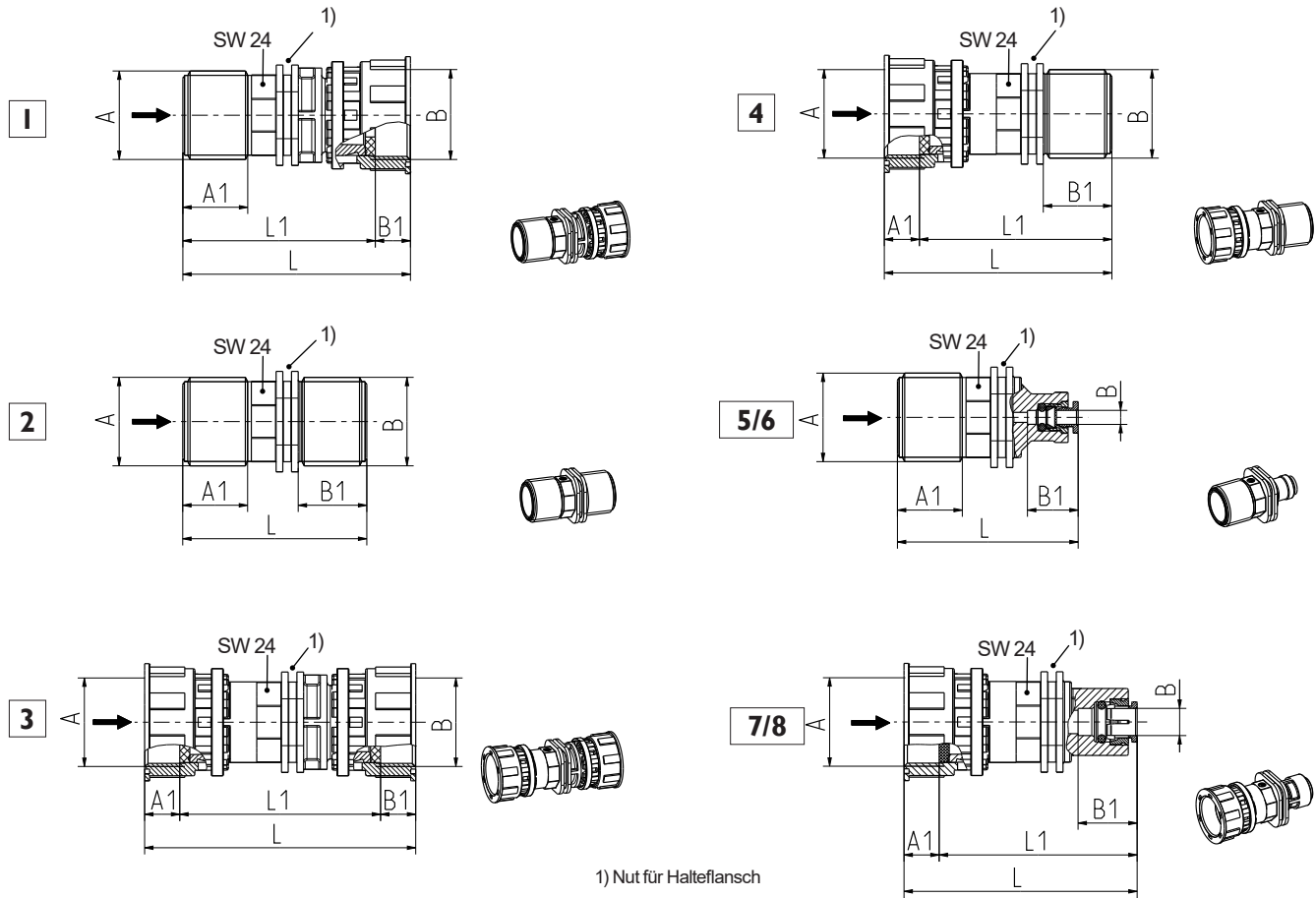

Optionen

Typ	ID	Werkstoff	Zulauf			Auslauf		Länge	
			Ø A	A1	L1	Ø B	B1	L	
1	092450	PA 6/6	G 3/4	20,0	58,0	G 3/4 innen Überwurfmutter	10,0	68,0	
2	092451	PA 6/6	G 3/4	20,0	-	G 3/4	20,0	55,0	
3	092452	PA 6/6	G 3/4 innen Überwurfmutter*	10,0	61,0	G 3/4 innen Überwurfmutter	10,0	81,0	
4	092453	PA 6/6	G 3/4 innen Überwurfmutter*	10,0	58,0	G 3/4	20,0	68,0	
5	092456	PA 6/6	G 3/4	20,0	-	Steckverbinder Ø 4 mm ¹⁾	15,0	54,0	
6	092457	PA 6/6	G 3/4	20,0	-	Steckverbinder Ø 6 mm ²⁾	16,0	54,0	
7	092458	PA 6/6	G 3/4 innen Überwurfmutter*	10,0	60,0	Steckverbinder Ø 8 mm ³⁾	18,0	70,0	
8	092459	PA 6/6	G 3/4 innen Überwurfmutter*	10,0	60,0	Steckverbinder Ø 10 mm ⁴⁾	20,0	70,0	

Typen mit dreistufigen Filtersiebstackel | optional zweistufig auf Anfrage
Andere Anschlusskombinationen des Gehäuses auf Anfrage

1) FitSys 18 Anschluss Typ G
2) FitSys 18 Anschluss Typ F
3) JohnGuest Anschluss Typ PM2808E
4) JohnGuest Anschluss Typ PM2810E
* Überwurfmutter feststehend



Serie I2.017.800

Aufbau des Filtersiebstacks - zweistufig ID: 008828

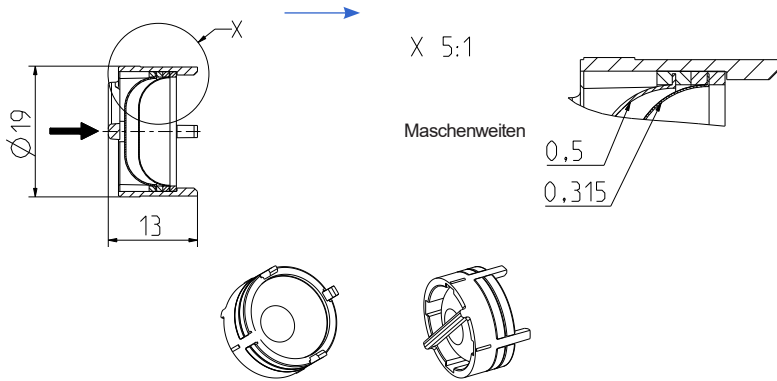

Zweistufiger Filtersiebstack eingesetzt im Ventilaufgang G 3/4 innen Ø19.
(z.B. 01.010.126)

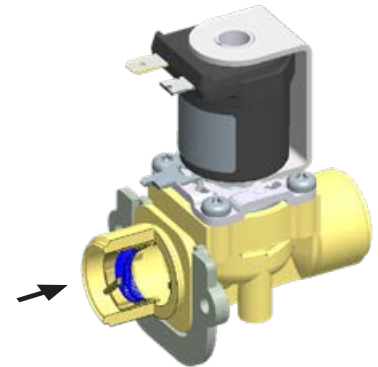

Aufbau des Filtersiebstacks - dreistufig ID: 008829

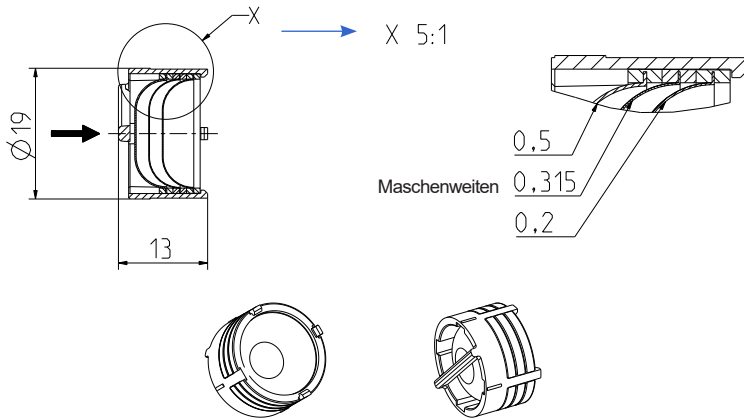

Dreistufiger Filtersiebstack eingesetzt im Ventilaufgang G 3/4 innen Ø19.
(z.B. 01.010.126)

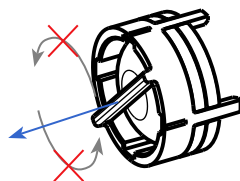
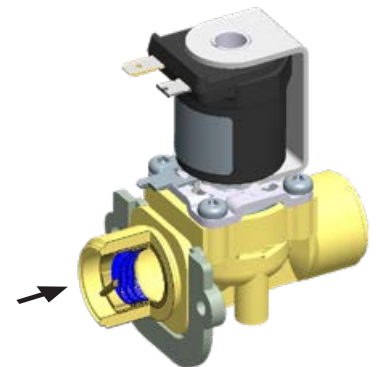

Bei Wechsel des Filtersiebstacks
 ⚠ Nur ziehen
 ⚠ Nicht verdrehen

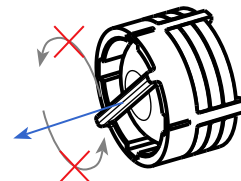

Serie 12.017.800

Das Gehäuse kann mit weiteren Komponenten variiert werden.

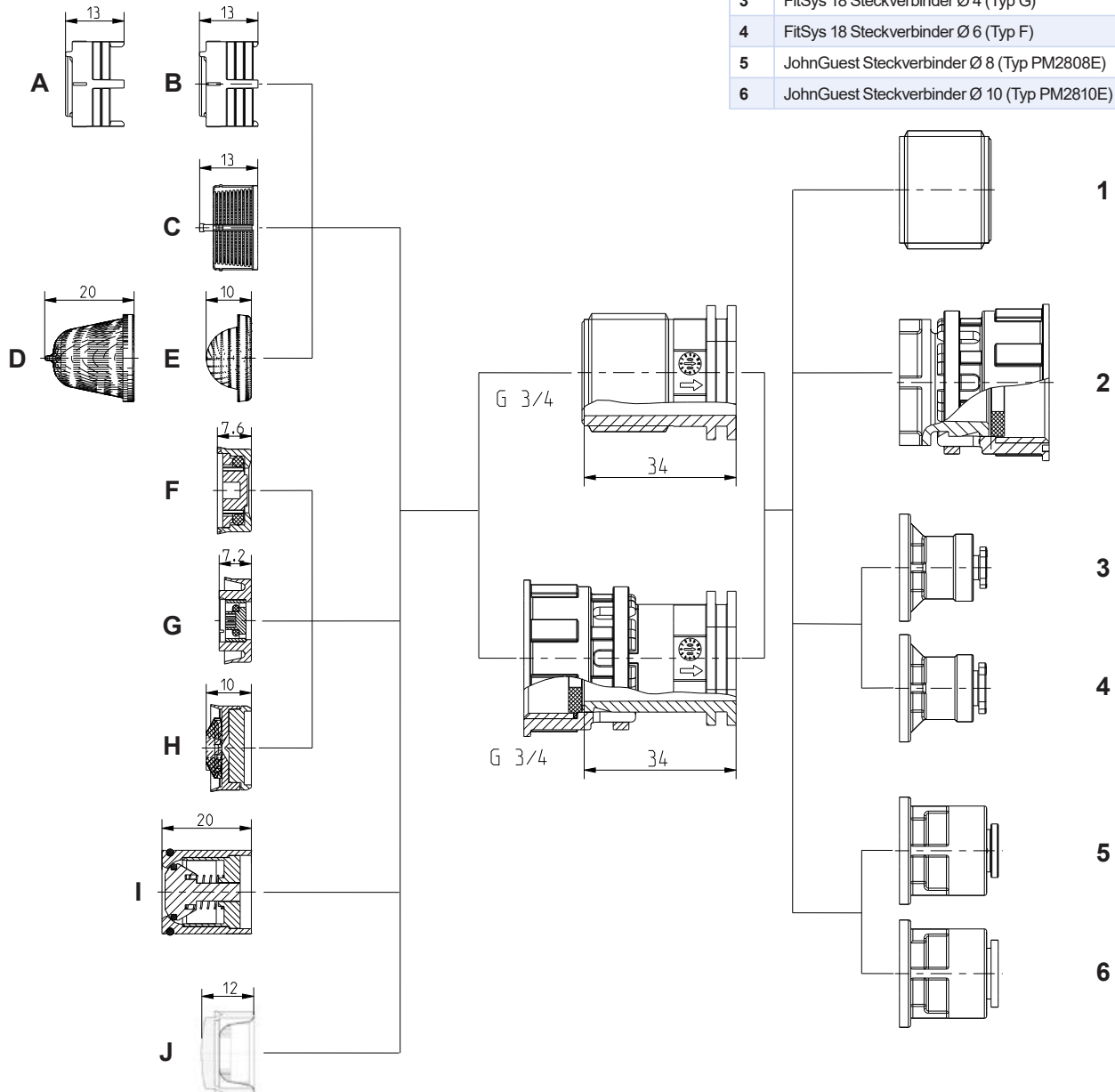

Montagehinweis Überwurfmuttern G 3/4"

Um Beschädigungen an den Überwurfmuttern oder Undichtigkeiten der Verschraubungen zu vermeiden, beachten Sie bitte diesen Montagehinweis.

- Setzen Sie die Überwurfmutter gerade auf das Gewinde des Gegenstückes auf.
- Achten Sie auf den guten Sitz des Metallringes im Bereich der Verzahnung.
- Ziehen Sie die Überwurfmutter mit einem Drehmoment von 3 Nm an.
- Kontrollieren Sie die Installation auf Dichtigkeit.
- Wiederholen Sie die Dichtigkeitskontrolle in geeigneten zeitlichen Abständen.
- Verwenden Sie nur die Original-Dichtungen und Ersatzteile von A. u. K. Müller.



Serie 12.017.800

Komponente			ID	Einbautiefe [mm]
A	zweistufiger Filtersiebstapel	Maschenweite: 0,5 - 0,315 mm	008828	13
B	dreistufiger Filtersiebstapel	Maschenweite: 0,5 - 0,315 - 0,2 mm	008829	13
C	Kunststofffiltersieb (POM)	Maschenweite: 0,45 mm	003205	13
D	Edelstahlfiltersieb	Maschenweite: 0,5 mm	003721	20
E	Edelstahlfiltersieb	Maschenweite: 0,25 mm	005452	10
F	Mengenregler	MR 04 (65 °C) im Bereich von 5,0 - 20,0 l/min (siehe separates Datenblatt "Mengenregler")	-	7,6
G	Mengenregler	MR 06 (65 °C) im Bereich von 0,5 - 9,0 l/min (siehe separates Datenblatt "Mengenregler")	-	7,2
H	Mengenregler	MR 19 (98 °C) im Bereich von 3,0 - 22,0 l/min (siehe separates Datenblatt "Mengenregler")	-	10
I	Rückflussverhinderer	Q max 24 l/min	011020	20,1 ±0,01
J	Edelstahlfiltersieb	Maschenweite: 0,25 mm im Kunststoffrahmen (POM)	011039	12 ⁺¹



Einige Komponenten sind bis zu einer Einbautiefe von 34 mm kombinierbar.

Empfohlene Kombinationen	
C	F, G, H oder I
D	F, G, H
E	F, G, H oder I
F, G oder H	I



- In Flussrichtung ist die Reihenfolge Filtersiebeeinheit, Mengenregler zu beachten!
- Nicht zwei Filtersiebeeinheiten hintereinander stapeln!
- Nicht zwei Mengenregler hintereinander stapeln!

Für spezielle Konfigurationswünsche beraten wir sie gerne.



Serie 12.017.800

Typische Kennlinien

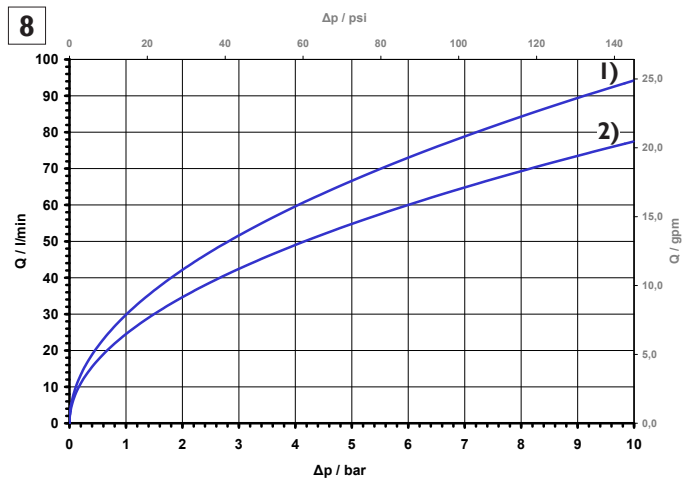
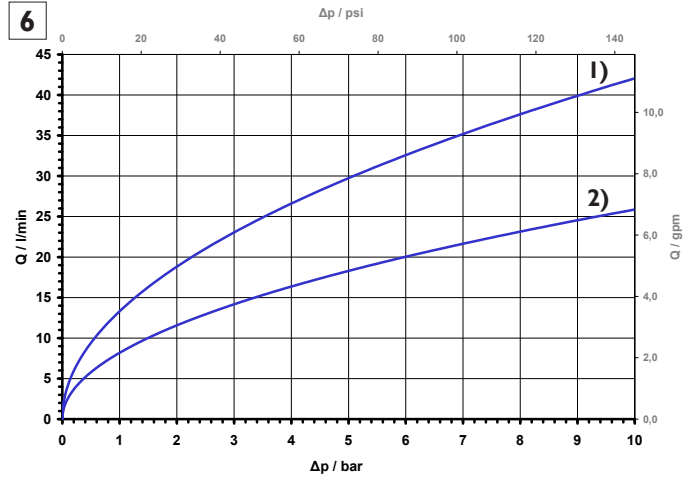
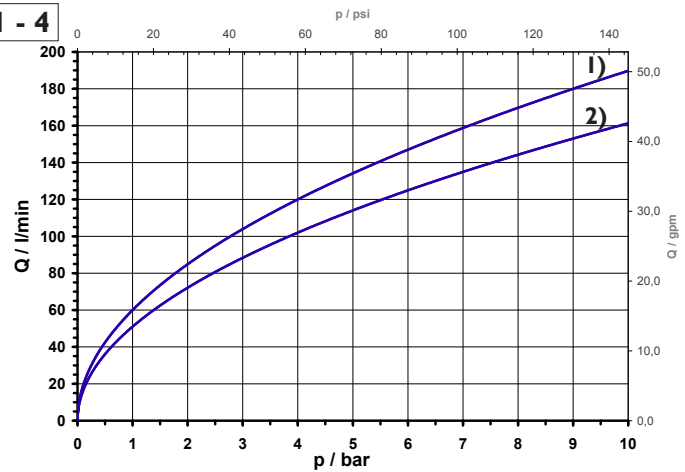
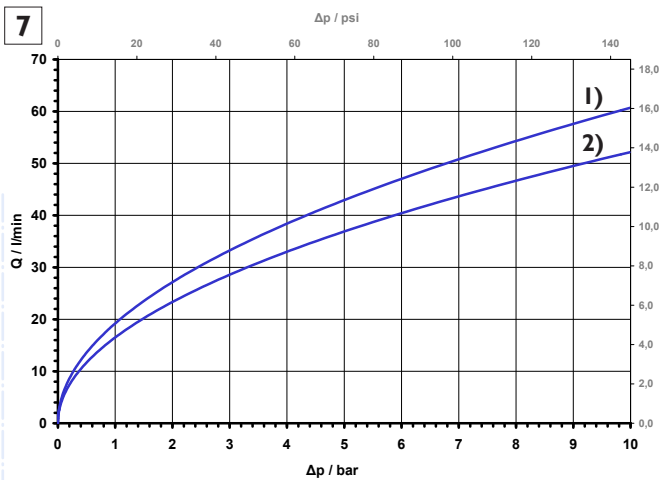
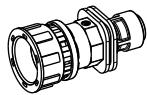
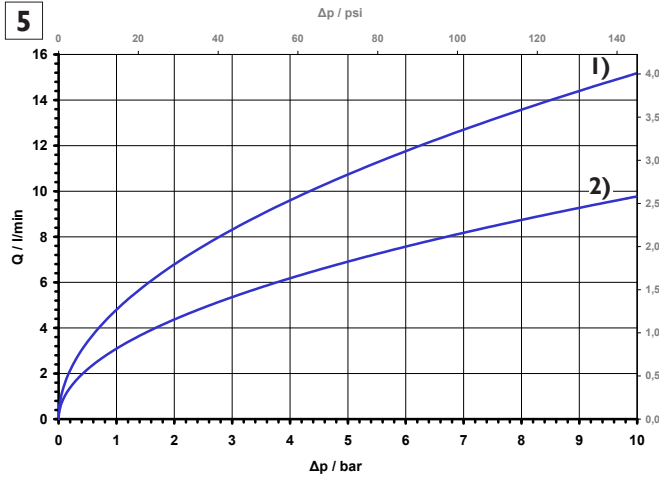
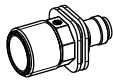

Technische Daten

Kv-Wert 1-4		
1) 2-stufig	60	l/min
2) 3-stufig	51	l/min
Kv-Wert 5		
1) freier Auslauf	4,8	l/min
2) mit Schlauch 4 x 0,75*	3,1	l/min

Kv-Wert 6		
1) freier Auslauf	13,3	l/min
2) mit Schlauch 6 x 1,0*	8,2	l/min
Kv-Wert 7		
1) freier Auslauf	19,2	l/min
2) mit Schlauch 8 x 1,25*	16,5	l/min

Kv-Wert 8		
1) freier Auslauf	29,8	l/min
2) mit Schlauch 10 x 1,5*	24,5	l/min

*Schlauchlänge: 6,5 cm
Kv-Wert bei Δp = 1 bar
(ohne Komponenten)